

文档名称：动三轴安装铜垫片

文档编号：HS015

## 一、准备工具

准备内六角扳手一套，0.05mm 的铜垫片，润滑脂等，零件装配图如下所示：

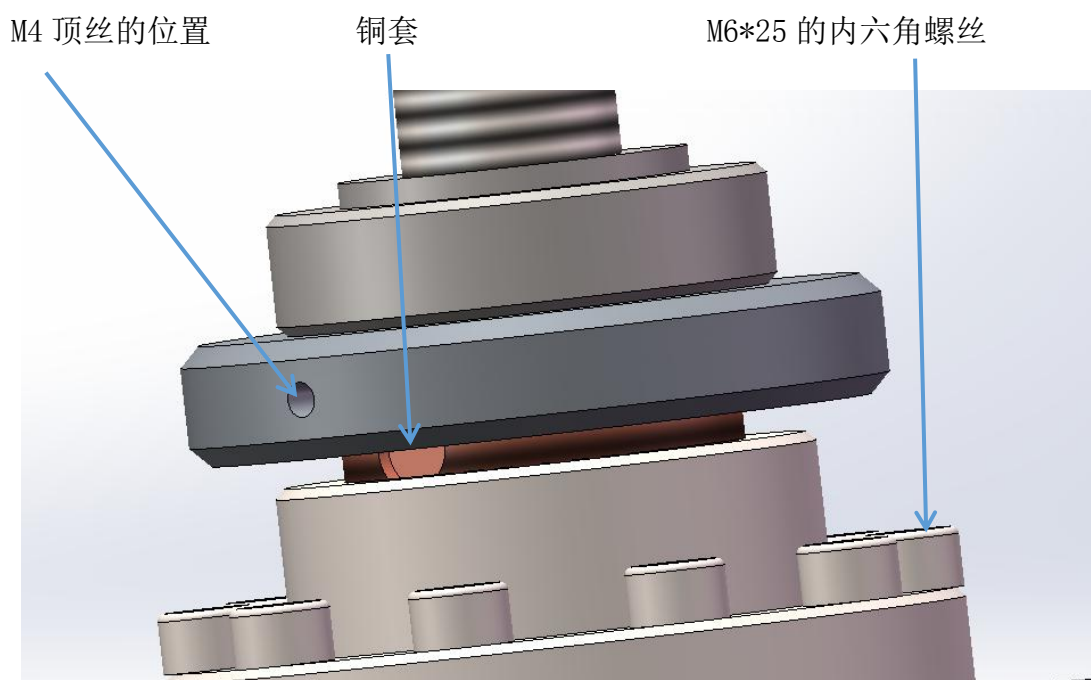
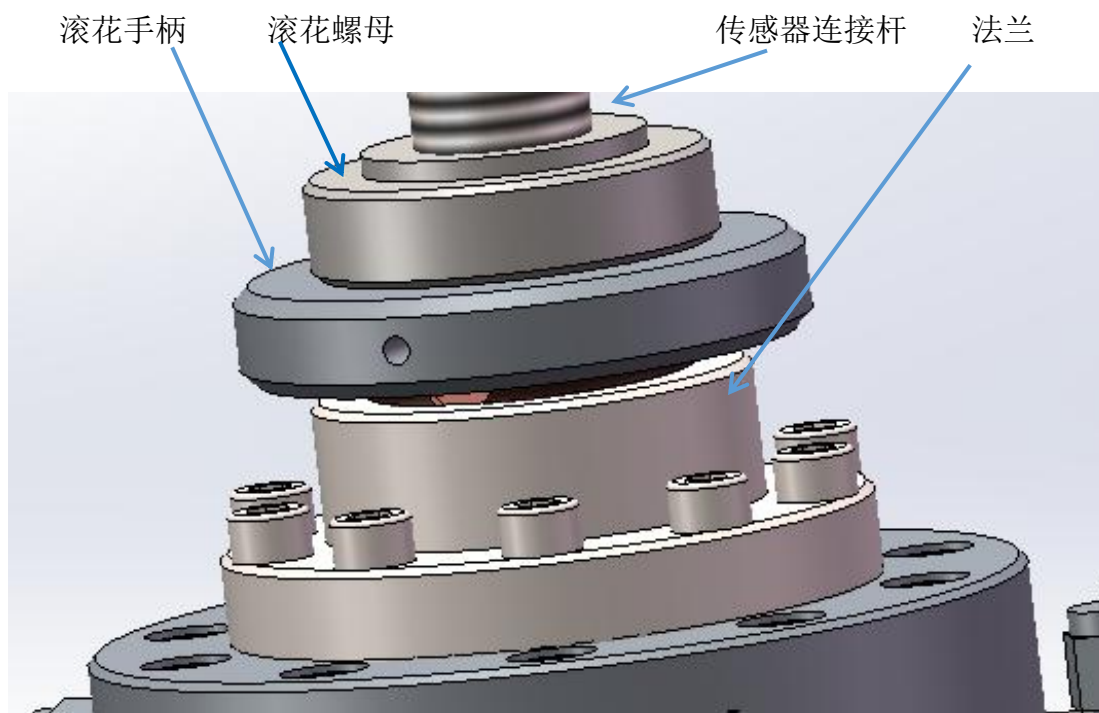

### 二、安装步骤

1. 取下传感器连接杆和水下力传感器，先用手逆时针旋转传感器连接杆上的滚花螺母，拧下滚花螺母后，再拧动滚花手柄，注意在拧下滚花螺母和滚花手柄的同时都要用手扶住水下力传感器，防止水下力传感器转动，直到传感器连接杆和水下力传感器一起被取下。
2. 用内六角螺丝刀，松掉滚花手柄上的 M4 顶丝，拧下来之后取下滚花手柄，然后再用内六角螺丝刀拧下 8 个 M6\*25 的内六角螺丝，这时就取下来了法兰和铜套，如下图所示：



法兰



铜套

3. 安放铜垫片，在铜套端面涂抹些许润滑脂，然后把铜垫片放在铜套端面，并保证两者同心，涂抹润滑脂后铜垫片不会轻易掉落，如下图所示：



铜垫片



安放铜垫片的铜套



法兰铜套铜垫片



# 西安康拓力仪器设备有限公司

## XIAN KTL INSTRUMENTS CO., LTD

4. 铜垫片安放完成后，然后把法兰，铜套，铜垫片一整套放入底座内，并且同时尽量保证铜垫片和铜套同心，用内六角扳手把 8 个 M6\*25 的内六角螺丝拧紧。
5. 装上滚花手柄，把滚花手柄拧在铜套上后，注意 M4 的顶丝拧紧正好顶在铜套上面的平面缺口处。
6. 装上传感器连接杆和水下力传感器，把传感器的连线和连接杆从压力室里面穿过，然后拧动滚花手柄，传感器连接杆就会慢慢拧上，拧好之后，再拧上滚花螺母，至此安装完成。